

롱스트로크센서 stroke**SENSOR**

정유 공장의 생산 순서 제어 및 모니터링

정유 공장에서는 원유를 증류로 분해하여 석유, 등유 및 경유를 생산합니다. 원유는 분별 증류탑에서 과열 증기에 의해 가열됩니다. 이로 인해 방출되는 증기와 액체를 증류탑에서 여러 단계에 걸쳐 수집합니다. 기체와 액체의 흐름을 제어하고 차단하기 위해 다수의 유량 제어 밸브의 스피들 드라이브에 롱스트로크센서를 장착합니다. 이 시스템에서는 물리적 접촉 없이 센서 코일 로드 위로 동심원을 그리며 움직이는 알루미늄 튜브를 측정 대상으로 사용합니다. 알루미늄 튜브의 위치 또는 밸브의 위치로부터 4~20 mA 범위의 변위 신호를 얻을 수 있습니다.

장점

- 정확성 및 신뢰성
- 비접촉식 방식으로 마모되지 않음
- 스테인레스 스틸 하우징, IP66 보호
- 튼튼한 구성, 간편한 작동

측정 시스템 요건

- 측정 범위: 160 mm(630 mm)
- 정확도: +2mm
- 분해능: 1 mm
- 대역폭: 1 kHz(- 3 dB)
- 4-20mA 출력 신호가 있는 통합 전자장치

주변 환경

- 온도: (-10 °C) 0-40 °C
- 매질: 공기
- 간섭장: 없음

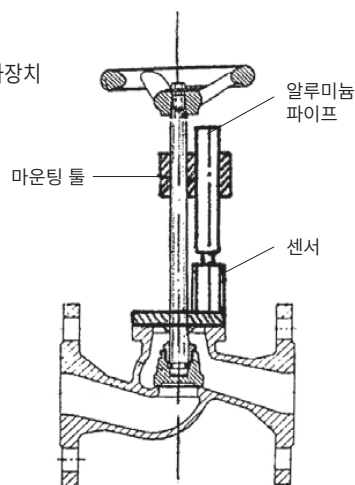

시스템 구조

- EDS 160 - G - CA - I
- EDS 630 - F - SRB- I

